

CREATIVE ENTERTAINMENT FACTORY

CELLBIG

—
CELLBIG Company Profile

Contents

1. Intro

2. **CELLBIG Business**

- Kids Contents
 - Immersive Experience
 - AI Contents
 - Reference
-

Overview

셀빅은 2004년 설립된 실감 콘텐츠 전문 기업입니다.

프로젝션 매핑, AR 등을 활용한 기능성 콘텐츠에 강점을 가지고 있으며

최신 트렌드에 맞는 콘텐츠를 지속적으로 개발하고 있습니다.

업 체 명	(주)셀빅	대 표 자	이상노
사업자 등록번호	110-81-67253		
설 립 일	2004년 6월 29일		
직원 수	48명		
소 재 지	서울특별시 금천구 가산디지털2로 24, 9층 901~906호, 914호		
연 락 처	Tel 02-2051-5770 Fax 02-2051-5772 E-Mail cellbig@cellbig.com		
홈페이지 주소	www.cellbig.com		

Our Service

센서와 미디어 등 다양한 환경에 맞는 서비스 적용 기술을 융합하여
온·오프라인에 연동되는 실감 콘텐츠 및 서비스를 개발하고 있습니다.

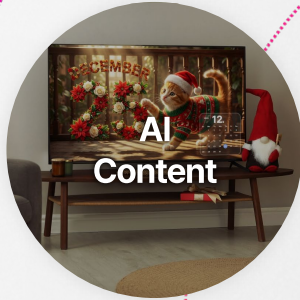
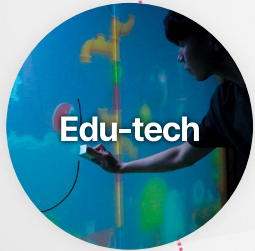

CELLBIG Business

Kids Contents



유아용 에듀테크 콘텐츠 시장 점유율 1위 기업

- 누리 교육용 자사 브랜드 '키즐', 전국 800여 개 유치원에서 이용
- 검증 완료된 스마트 체험 서비스 제공

유아용 실감 에듀테크 콘텐츠 보급 현황



- 유아용 에듀테크 콘텐츠 시장점유율 1위
- 지속적으로 성장 중인 유아용 디지털 교육 시장, (주)셀빅의 자체 개발 기술과 콘텐츠로 관련 시장을 선도하는 중
- 스마트러닝 적용 유치원은 785곳으로 약 2.33% 적용 중
- '키즐'은 800개 원의 약 8만 원아가 사용(2024 2월 기준)

스마트러닝 업체 점유율

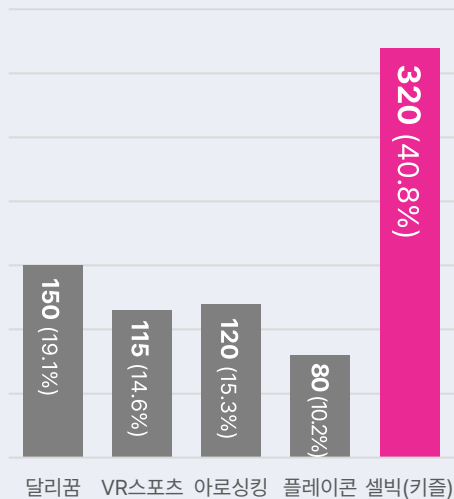

셀빅 '키즐' 제품 연도별 설치 개수(누적)

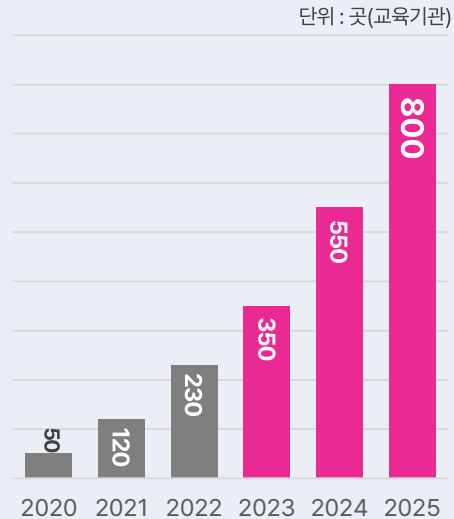

* 출처: 유치원 통합 정보 공시 및 어린이집 정보공개포털

유아용 실감 에듀테크 콘텐츠 전국 설치 현황

- 전국 어린이집, 유치원 체험존 콘텐츠 1,000개소 보급 목표
- 현재 800개소 보급 설치 완료



- 경주황성 현대유치원
- 포항양덕 상지아이들유치원
- 인천논현 글로벌나래유치원
- 김포양촌 예그린유치원
- 서울방화 우람유치원
- 인천송도 글로벌레인보우유치원
- 인천청라 드림유치원
- 포항장성 도래미유치원
- 서울화곡 운서유치원
- 인천부개 드림유치원
- 인천서창 반디유치원
- 김포풍무 예그랑유치원
- 포항북구 도래미유치원
- 평택세교 신정어린이집
- 고양일산 인혜유치원
- 대구이천 청동어린이집
- 용인포곡 미림어린이집
- 이천부발 삼성숲속유치원
- 청주사직 사직유치원
- 고양원흥 드림아이유치원
- 목포용해 공룡커피
- 울산신정 예은유치원
- 광주지평 해달유치원
- 광주중앙 세운그림유치원
- 구미산동 옥계한별유치원
- 안산사동 자연유치원
- 김포장기 예은유치원
- 평택안중 주주어린이집
- 화성향남 지은유치원
- 광주산성 신미라유치원
- 대전죽동 대덕국제유치원
- 오산고천 키즈청호어린이집
- 전주인후 예일유치원
- 서산대산 대장유치원
- 서산죽성 삼성유치원
- 파주서패 돌곳이어린이집
- 서산갈산 맑은어린이집
- 서산갈산 킴덤어린이
- 서산예천 정원어린이집
- 서산읍내 서광유치원
- 화성반월 이편한아이세상어린이집
- 시흥목감 목감인스빌어린이집
- 고양중산 다은어린이집
- 아산배방 버클리어린이집

Keezle CELL3IG × @ANGEL

놀이에서 발견하는 무한 창의력

아이들은 즐겁게 놀아야 생각의 키가 자라납니다.

키즐은 '누리과정' 5대 영역의 내용이 통합적으로 유아의 경험과 연계되도록 구성되었습니다.

다중 감각을 활용할 수 있는 다양한 콘텐츠로 아이들의 흥미를 유발하는 자유로운 놀이 환경을 제공합니다.



제품구성 PC, 액자형 스크린, 프로젝터, 센서, 전면 카메라

HW크기 사이즈 2종(액자 스크린 포함) : 3,000 x 1,650 / 3,600 x 2,000(mm)

사용인원 콘텐츠에 따라 상이함



영상 보기



콘텐츠



매달 새로운 주제의 **체험학습**



현실감 넘치는 **체험환경 구성**



다중 센서활용, **단체 동작 인식**



생생한 **직업 체험**



감성 발달 **미디어아트**



날씨에 구애받지 않는 **스포츠·스페셜데이**

유아 중심! 놀이 중심! 원에서 만나는 미래교실!



공간적 제약을 초월하는
안전한 환경 속 가상 체험 놀이

우천·미세먼지 등 날씨의 영향을 받지 않고 안전하게 활동할 수 있어요.



시간적 제약을 초월하는
실시간 체험형 놀이 학습

멀리 가지 않고 유치원에서 바로 체험 학습이 가능한 환경을 조성할 수 있어요.



저렴한 비용으로
효과적인 교육

체험하기 어려운 야외학습, 탐구, 실험, 체육활동이 가능해요.

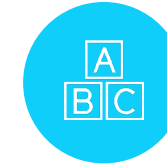

놀이형 학습을 통해 지식·정보를
쉽고 재미있게 학습 가능

능동적인 참여 수업을 통해 주제에 대한 관심을 향상시킬 수 있어요.



경험을 통한
창의력과 상상력 강화

다방면의 체험활동을 통해 배운 내용을 적극적으로 활용할 수 있어요.



상호작용을 통한
교류 증진

친구들과 다양한 체험활동을 공유하며 사회성을 기를 수 있어요.

Keezle

플레이 방법



터치하기

손으로 콘텐츠 속 이미지, 캐릭터를 터치하면 다양한 이펙트와 함께 반응합니다.



공 던지기

크고 작은 소프트 공을 이용해 표적을 맞추는 콘텐츠로 활발한 신체 활동이 가능합니다.



적외선 랜턴 비추기

랜턴에서 나오는 적외선을 이용해 그림을 색칠하거나 불을 끄는 등 상호작용 할 수 있는 콘텐츠입니다.

*** 적외선 랜턴은 인체에 무해한 안전한 도구입니다.**



동작인식

전면 카메라 센서를 이용해 동작 인식, 위치 인식을 하여 신체 활동 콘텐츠를 더욱 즐겁게 즐길 수 있어요.

하드웨어

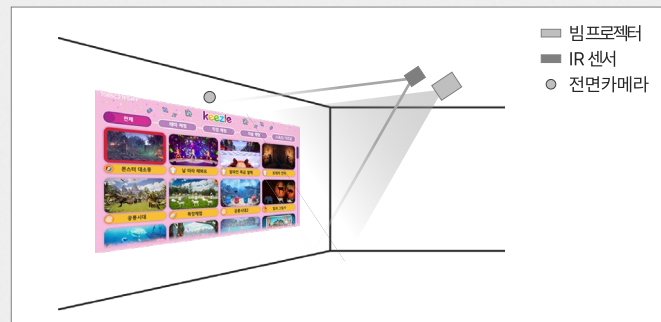

터치 없이 동작만으로 OK! 모션 인식

- ✔ 여러 아이들의 움직임을 분석하는 바디 디텍트 기술 도입!
- ✔ 생동감 넘치는 체험! 몰입감 UP!



#방향인식 #동작학습 #몰입감 #균형잡기 #스트레칭

몰입감 최고의 신체활동! 3D 러닝플레이

- ✔ 실감형 3D 애니메이션 콘텐츠 제공
- ✔ 주제별 테마 체험 제공, 단체 활동 체적화



#문제해결 #단체활동 #협동심 #유연성 #순발력 #도전정신

Sand Craft



손끝으로 꿈꾸는 어린이 탐험가

모래를 직접 파고, 쌓고, 만지면서 거대한 화산과 물줄기의 흐름을 관찰하는 지질학자, 밤하늘의 별자리를 찾는 천문학자, 고대 유물이나 공룡의 화석을 발굴하는 고고학자가 되어보세요. 자연을 끊임없이 탐구하며 친구들과 함께 생명의 소중함을 이야기해 보세요.



제품구성	PC, 프로젝터, 센서, 항균모래
HW크기	가로 1,500 x 세로 1,100 x 높이 2,300(mm)
사용인원	약 4~8명 동시 체험 가능



영상 보기



하드웨어

완제품

샌드크래프트 일체형은 이동이 용이하여 유치원, 초등학교, 육아 종합센터 및 행사·체험·광고 프로모션을 위한 소규모 공간에 적합한 솔루션입니다.

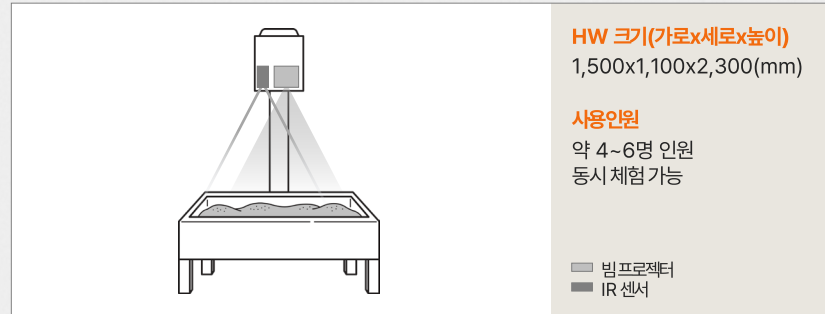

설치형

설치형은 테이블 타입과 룸 타입 등 구축 환경에 따라 크기를 조정하여 설치할 수 있습니다. 전시장·교육시설·테마파크 등 다양한 분야에서 활용 가능합니다.

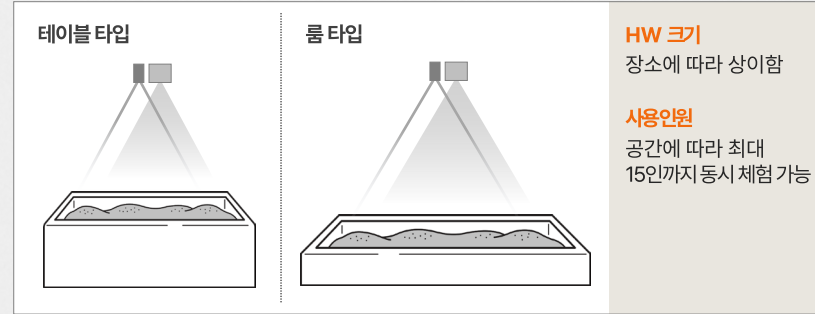

안전성

100% 항균 모래 사용, 안전성 검증 통과!



6가크롬, 아연 검사

8대 중금속 검사

자율안전인증

특수코팅 모래(항균 백사)

100% 호주산 천연 모래를 세척 후 비즈왁스(Beeswax)와 스쿠알렌 오일(Squalane Oil)로 코팅하여 항균 기능이 높음

안전성 검증

건설환경생활 시험연구소 검사 결과

- 6가크롬 불검출
- 아연 1kg 당 4mg(안전 기준치의 1/75 수준)

Sand Craft

콘텐츠

샌드크래프트는 화산 활동, 화석 발굴 등 교육형 콘텐츠부터 '아기거북의 모험', '북극곰을 지켜줘' 등 놀이형 콘텐츠까지 총 23종의 콘텐츠가 있습니다. 기본으로 제공되는 콘텐츠 11종에 원하는 콘텐츠를 추가 구매하실 수 있습니다.

기본형 콘텐츠(11종)

1. 아프리카 생태계
2. 물의 흐름
3. 화산의 활동
4. 별자리 찾기
5. 화석 발굴
6. 산불 끄기
7. 개미 왕국
8. 곤충 채집
9. 갯벌체험
10. 물감놀이
11. 쥐라기 생태계



기본형 콘텐츠

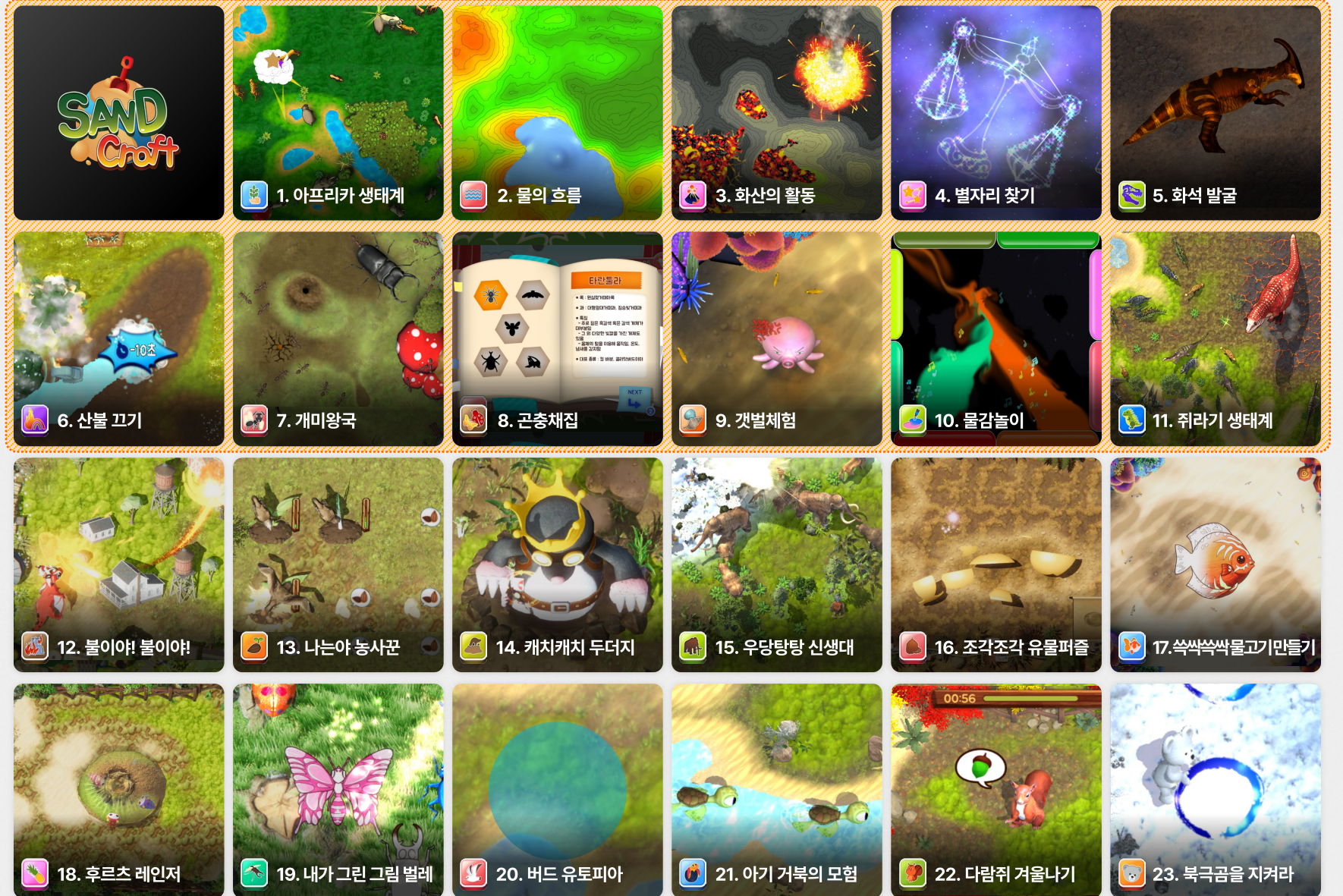

Keediz

원에서 만나는 인터랙티브 놀이터

키디즈는 이동식 키오스크 형태로 어디서든 즐길 수 있는 신체 활동 콘텐츠입니다. 친구와 함께 협동하고 탐구하며 생각이나 느낌을 자유롭게 표현하는 방법을 익히고, 손과 발로 바닥을 터치하면 나타나는 흥미로운 인터랙티브 효과를 체험해보세요.

Keediz

제품구성	PC, 프로젝터, 센서, 터치 모니터
HW크기	가로 590 x 세로 1,550 x 폭 380(mm)
사용인원	6명 ~ 최대 10명 사용 가능



콘텐츠

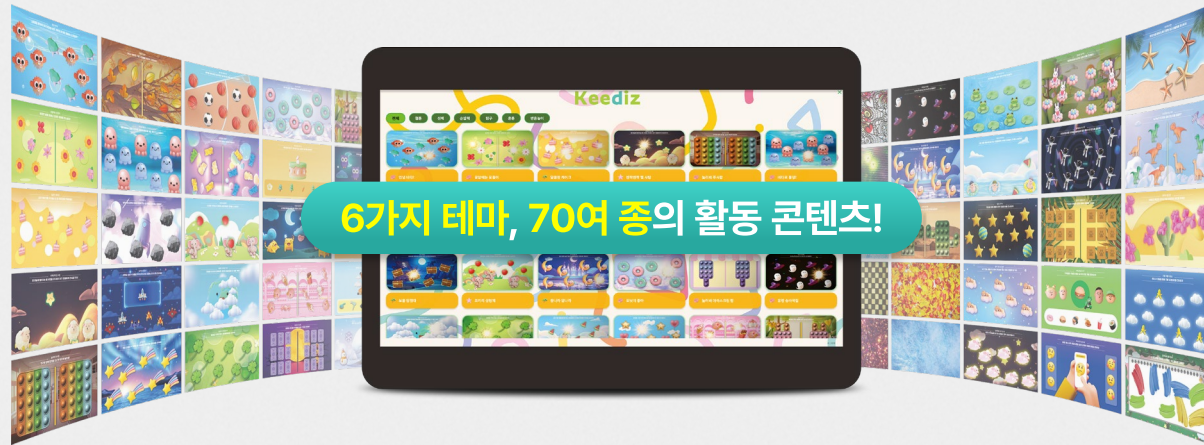

협동

신체

순발력

탐구

운동

반응놀이



협동하며 배우는 배려심

신체 활동을 통한 체력 증진



두뇌 자극! 오감 자극!

다채롭고 풍부한 콘텐츠



하드웨어

키디즈는 이동이 용이하여 유치원, 초등학교, 육아종합센터 및 행사·체험·광고 프로모션을 위한 소규모 공간에 적합한 솔루션입니다.

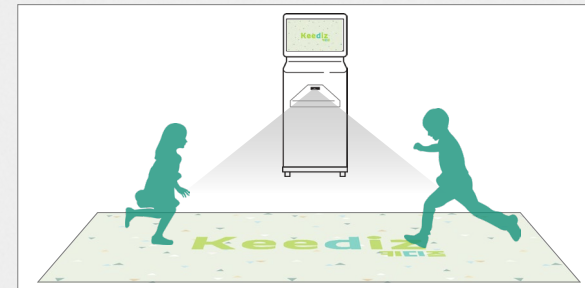

Magic Canvas

움직임을 담은 스크린

마커펜 한 자루로 디지털 세계와 인터랙션하세요.

매직캔버스는 유리벽 스크린 위로 투시되는 그래픽 위에 자유롭게 선과 그림을 그리면 캐릭터와 사물이 반응하는 콘텐츠입니다.



제품구성	시스템PC, 빔프로젝터, IR센서, 리어필름
HW크기	구축 공간의 크기에 따라 다름
사용인원	완제품 : 2명 / 인터리어형 : 2~4형



영상 보기



하드웨어

완제품

매직 캔버스 완제품은 센서와 프로젝터가 제품 내부에 설치되어 있어 이동이 용이하여 소규모 공간에 적합한 솔루션입니다.

화면 사이즈 가로 2,100 x 세로 1,900 x 폭 900(mm)

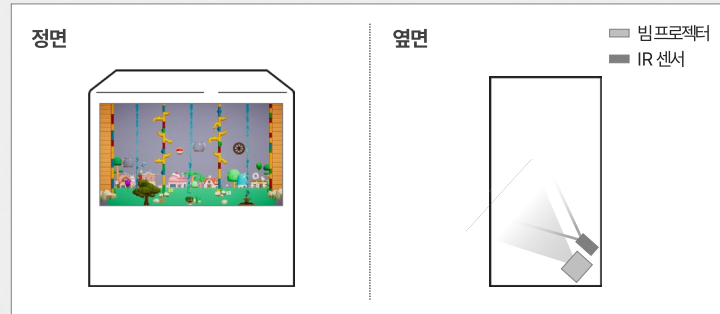

대전 대덕구 장애인종합복지관



강원교육과학정보원

인터리어형

매직 캔버스 인터리어형은 구축 환경에 따라 크기를 조정하여 설치할 수 있습니다. 콘텐츠 사이즈에 맞추어 주변 인터리어 시공까지 제공하는 솔루션입니다.

화면 사이즈 가로 3,000 x 세로 2,000 x 폭 1,500(mm)

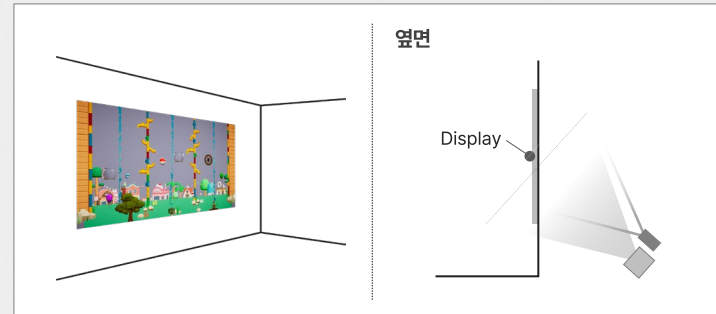

대전교육과학연구원



전라남도 유아교육진흥원

콘텐츠



- 1. 워터플레이**
 떨어지는 물을 '마커'나 '손'을 이용하여 원하는 사물로 이동시킬 수 있는 콘텐츠입니다. 콘텐츠 속 물의 흐름을 컨트롤 하여 재미있는 물리 체험을 할 수 있습니다.
- 2. SF 핀볼**
 떨어지는 공을 '마커'나 '손'을 이용하여 블랙홀 속에 넣는 콘텐츠입니다. 시간에 따라 변하는 중력을 이용하여 공의 움직임을 컨트롤 하여 재미있는 물리 체험을 할 수 있습니다.
- 3. 스케치 타운**
 '마커'로 그린 그림이 콘텐츠 속에 생성됩니다. 말풍선 안에 있는 추천 그림을 그려 콘텐츠 속 오두막을 꾸며 볼 수 있습니다.
- 4. 배틀 킹덤**
 장난감끼리 싸우는 콘텐츠로 화면에 표시된 그림을 그리면 그에 맞는 장난감 병사가 나타납니다. 여러가지 장난감 병사들을 생성하여 전투를 즐겨 보세요.

Fanta Sketch

좋아하는 색깔로 채우는 디지털 세상

종이에 색칠한 해양 생물들을 디지털 세상으로 보내 탐험하는 콘텐츠입니다.

내가 색칠한 친구들을 화면 속 넓은 세상으로 보내 다양한 미션과 인터랙션을 즐겨보세요.

아쿠아, 포레스트, 다이노소어 3종의 콘텐츠가 있습니다.



제품구성	시스템PC, 센서, 빔프로젝터, 스캔 카메라, 키오스크, 도안(10종)
HW크기	구축 공간의 크기에 따라 다름(싱글: 프로젝터 1개 / 멀티: 프로젝터 2개)
사용인원	싱글 약 4-6명 / 멀티 약 10명 이상 동시 체험 가능



영상 보기



하드웨어

사이즈

플레이스크린 크기에 따라 프로젝터가 1대 들어가는 싱글 타입, 2대 이상의 멀티 타입을 선택할 수 있습니다.

• 멀티 타입 예시(벽면 높이 3m기준)

화면 사이즈 최대: 가로 8,000 x 세로 3,000(mm) / 권장: 가로 3,000 x 세로 1,700(mm)

싱글 타입(프로젝터 1대)



멀티 타입(프로젝터 2대 이상)

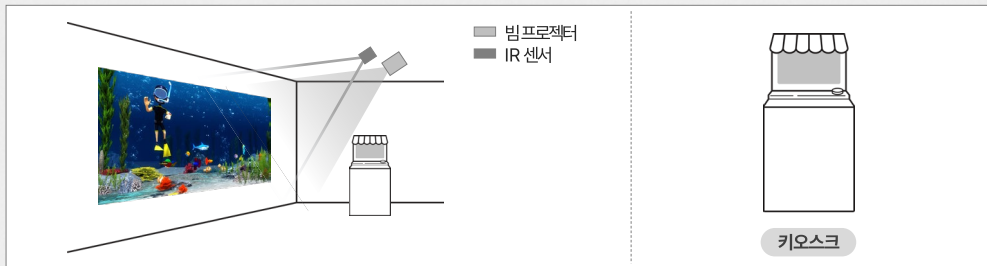

도안 전송 방법

원하는 도안을 선택하여 색칠해보세요. 색칠한 도안을 키오스크를 통해 전송하면 디지털 세상에서 살아 움직입니다.

1. 도안 선택하기



2. 도안 색칠하기

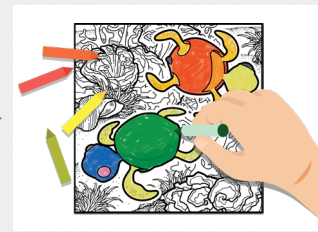

3. 도안 전송하기



플레이 방법

색칠하여 화면 속으로 보낸 동물들을 터치하면 다양한 행동으로 반응합니다.

게임을 즐기는 도중에 다양한 이벤트도 준비되어 있어요! (아쿠아만 적용됨)

1. 해양 생물 탐색



2. 해양 생물 터치



3. 효과 감상하기

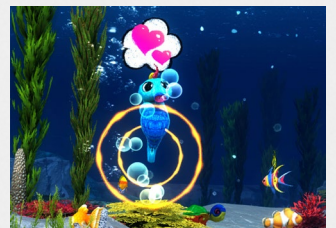

Fanta Draw it

내가 그린 그림이 살아 움직인다!

판타 드로우잇은 내가 그린 그림을 카메라에 인식하여 살아 움직이는 캐릭터로 만들 수 있습니다. 2D와 3D 테마로 구성된 배경에서 자유롭게 움직이는 캐릭터를 손으로 직접 터치하면 반응하고, 놀이기구를 타고, 다른 캐릭터와 상호작용 합니다. 내가 만든 캐릭터와 친구가 되어보세요!



제품구성	시스템PC, 센서, 빔프로젝터, 스캔 카메라, 키오스크, 스케치 용지
HW크기	구축 환경에 따라 상이함(싱글: 프로젝터 1개 / 멀티: 프로젝터 2개)
사용인원	싱글 약 4~6명 / 멀티 약 10명 이상 동시 체험 가능



하드웨어

사이즈

플레이스크린 크기에 따라 프로젝터가 1대 들어가는 싱글 타입, 2대 이상의 멀티 타입을 선택할 수 있습니다.

- 멀티 타입 예시(벽면 높이 3m기준)

화면 사이즈 최대: 가로 8,000 x 세로 3,000(mm) / 권장: 가로 3,000 x 세로 1,700(mm)

싱글 타입(프로젝터 1대) 16:9



멀티 타입(프로젝터 2대 이상) 32:9

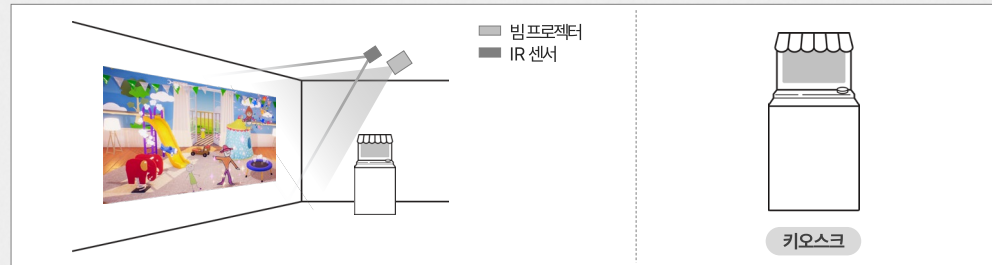

콘텐츠

그림을 보낼까요?

1

사진을 다시 찍고 싶다면, 지금 재촬영하세요!

그림 인식 기술을 활용한 스마트한 콘텐츠

#그림 인식 시 기술 #체험형 미디어아트

2

레이저 센서를 이용한 터치인식

#남녀노소 누구나 #다양한 사이즈 구성

3

배경 추가·자동 로테이션 기능으로 다양한 테마를 한번에!

#배경 커스텀 기능 #2D, 3D 공간 선택

그림 전송 방법

용지에 자유롭게 캐릭터를 그려 디지털 세상으로 보내주세요. 다양한 배경 속에서 움직이는 그림을 터치하면 살아 움직이며 다른 그림들과 상호 작용해요.

1. 그림 그리기



2. 도안 전송하기



3. 상호작용 하기

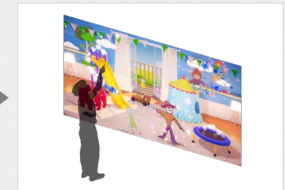

Fanta Shooter

현실과 가상의 경계를 뛰어넘는 전사가 되어보자!

안전하고 가벼운 스펀지 너프건으로 프로젝션 화면에 나타나는 캐릭터들을 물리치는 실감형 슈팅 콘텐츠입니다.
다수 인원이 함께 플레이 할 수 있는 대형 스크린과 1인칭, 3인칭 등 다양한 시점의 플레이 화면으로
더욱 다채로운 체험을 제공합니다.



제품구성 PC, IR 센서, 빔프로젝터, 체험도구

HW크기 가로 3,000 x 세로 2,000(mm)

사용인원 2~4명



영상 보기



콘텐츠

판타슈터는 스펀지 너프건을 화면에 쏘서 직접 캐릭터를 물리치는 실감형 콘텐츠입니다.
던전, S.F, 에일리언, 숲, 성당, 겨울마을, 사막마을, 서부시대 등 총 8종의 콘텐츠가 있습니다.

플레이연령 10~14세 권장

콘텐츠수 8종



던전

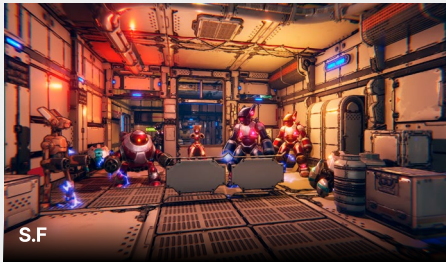

S.F



에일리언



숲



성당



겨울마을



사막마을



서부시대

하드웨어

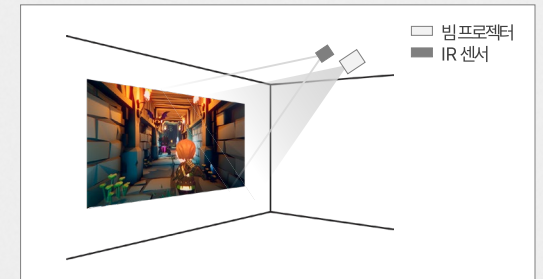

□ 빔프로젝터
■ IR 센서

체험도구

너프건(Nerf Gun)

스펀지 소재의 다트를 이용하여 안전하게 즐길수 있는 아동용 장난감 총

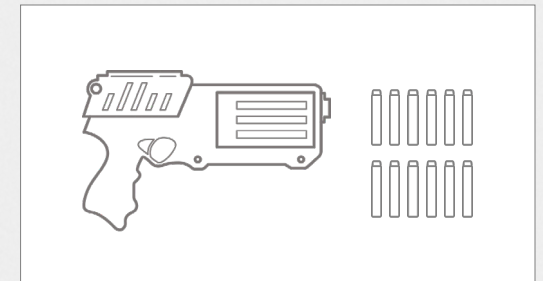

Fanta Ray

빛의 마법사가 되어 신비로운 마법을 부려보자!

적외선 랜턴을 이용해 아름다운 세계 명화를 컬러링하고,
때로는 무시무시한 바이러스와 유령을 물리치기도 하는 아트·액션 콘텐츠입니다.
세계 명화를 이용한 컬러 테라피, 재난 안전 체험, 바이러스 퇴치 등의 콘텐츠가 있습니다.



제품구성	PC, IR 센서, 빔프로젝터, 체험도구
HW크기	가로 3,000 x 세로 2,000(mm)
사용인원	2명



영상 보기

콘텐츠

판타레이는 인체에 무해한 안전한 적외선 랜턴을 사용하는 콘텐츠입니다.
영화, 스케치, 바이러스, 창문, 집, 고스트, 산불, 그린피스 등 총8종의 콘텐츠가 있습니다.

플레이연령 10~14세 권장

콘텐츠수 8종



영화



스케치



바이러스



창문



집



고스트



산불



그린피스

하드웨어

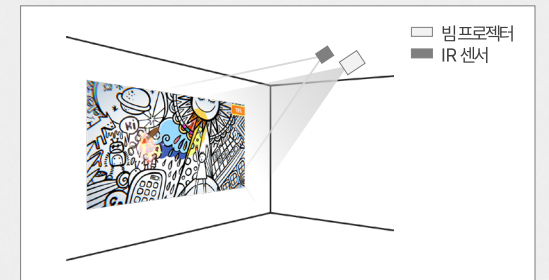

□ 빔프로젝터
■ IR 센서

체험도구

적외선랜턴
인체에 무해한 적외선 랜턴

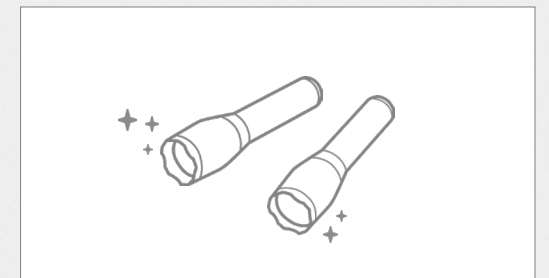

Fanta Spin

Go~ Shoot! 인터랙티브 팡이 액션 콘텐츠

특수 제작한 테이블 위에 팡이를 돌리면 컨셉에 따른 화려한 이펙트가 팡이에 나타나는 인터랙티브 팡이 콘텐츠입니다. 원형 파장, 전류 이동, 물감 퍼짐 등 과학적 원리와 시각적 화려함을 지닌 다양한 컨셉의 이펙트가 구성되어 있습니다.

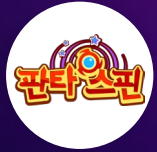

제품구성 PC, IR 센서, 빔프로젝터, 체험도구

HW크기 가로 1,500 x 세로 1,100(mm)

사용인원 4~8명



영상 보기



콘텐츠

요즘 아이들의 팡이놀이! 자동 장전되는 총으로 팡이를 쏘면 화려한 효과가 나타나 더욱 즐겁게 즐길 수 있어요. 전류, 물감, 원형파장, 물파장, 레이저, 눈, 네온, 탄막 컨셉의 콘텐츠 8종이 있습니다.

플레이연령 8~14세 권장

콘텐츠수 8종

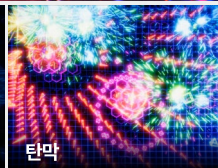
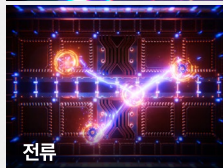

하드웨어

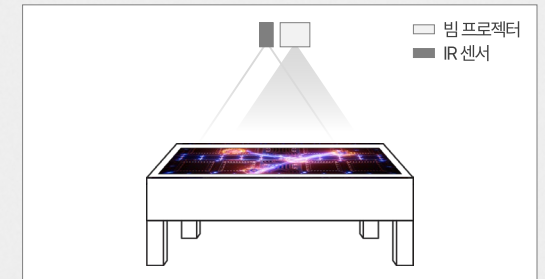

체험도구

팡이(Blade Spin)

애니메이션에서 소개되어 아동들도 쉽게 장전 후 사용이 가능한 신개념 팡이

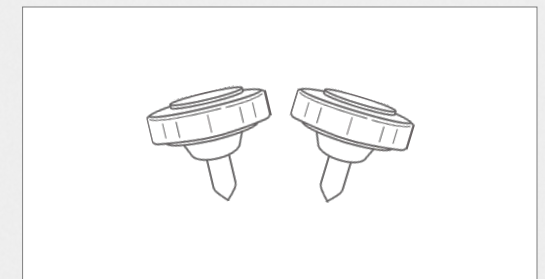

Fanta Take

집중! 가상 연못의 물고기를 잡아보자!

프로젝션으로 표현된 가상 연못의 물고기를 증강 뜰채로 잡을 수 있는 인터랙티브 체험 콘텐츠입니다. 사계절을 배경으로 나타나는 물고기와 곤충의 이름을 익히고 디저트 만들기, 같은 그림 찾기 등 다양한 미니 게임을 제공합니다.



제품구성	PC, IR 센서, 빔프로젝터, 체험도구
HW크기	가로 1,500 x 세로 1,100(mm)
사용인원	최대 4명



영상 보기



콘텐츠

AR 뜰채로 물고기를 낚아볼까요? 봄, 여름, 가을, 겨울의 사계절을 배경으로 한 감성적인 콘텐츠와 음식 게임 등 8종의 콘텐츠를 즐길 수 있어요.

플레이 연령 8~14세 권장

콘텐츠 수 8종

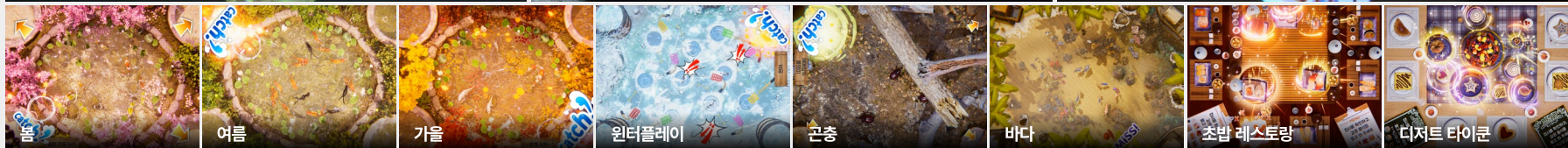
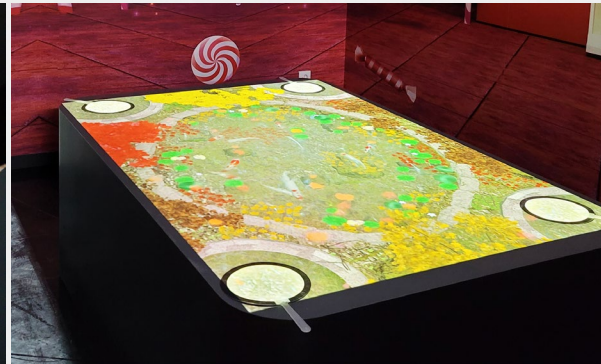
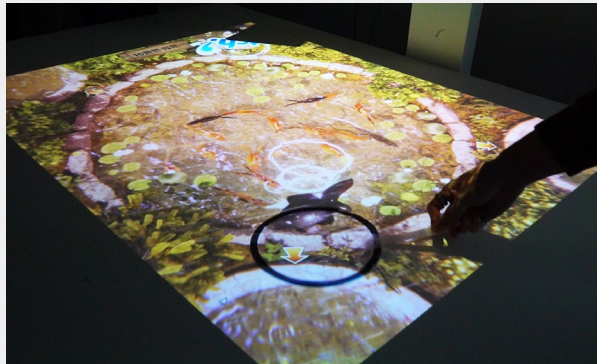

하드웨어

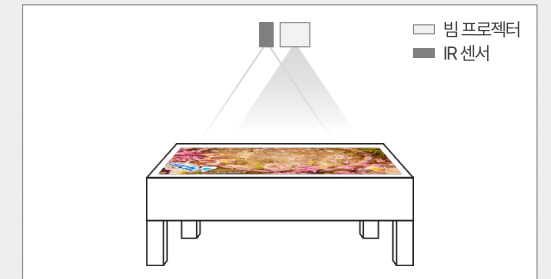

체험도구

AR뜰채 (AR Holder)

종이 뜰채를 모터브로 제작한 AR뜰채

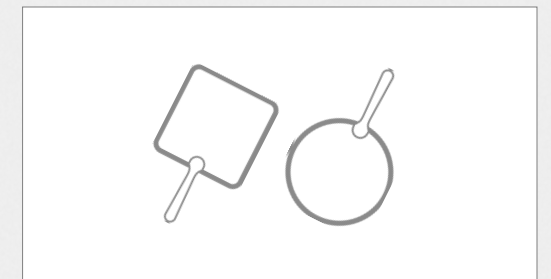

Fanta Box - 볼슈팅

공놀이도 더 즐겁게! 인터랙티브 볼슈팅

볼풀에서 공놀이도 하고 신나는 게임도 해봐요!

소방관이 되어 불을 끌 수도 있고, 서부의 총잡이가 되어 표적을 맞춰보거나 산수문제를 풀어볼 수도 있어요.

21종의 다양한 콘텐츠를 즐겨보세요.



제품구성 시스템PC, 센서, 빔프로젝터, 공

HW크기 가로 4,000 x 세로 3,000(mm)

사용인원 제한 없음



영상 보기



하드웨어

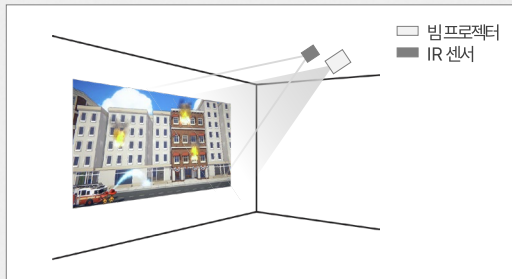

콘텐츠

플레이 연령 제한없음

콘텐츠수 21종



1. 동물 풍선 맞추기

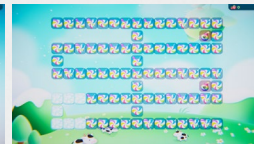

2. 동물 캔디 부수기



3. 출동 소방관

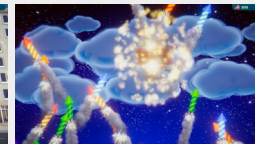

4. 여름 풍경

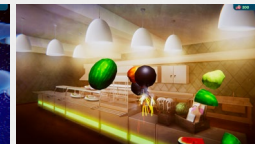

5. 후르츠 슬레이어

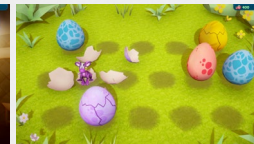

6. 드래곤 브리더



7. 도깨비 퇴치



8. 우주 보안관

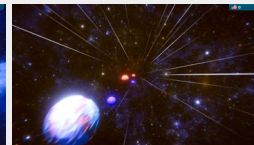

9. 우주 여행



10. 두더지 칩락



11. 수중 전쟁



12. 버블 색깔놀이



13. 서리 제거



14. 도형 찾기

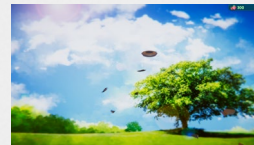

15. 클레이 사격

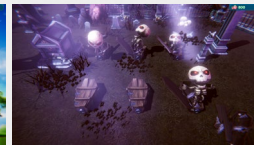

16. 스켈레톤 헌터

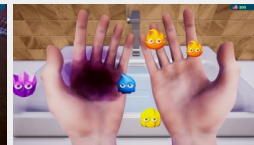

17. 손씻기

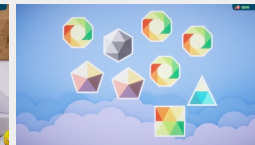

18. 다각형 알아보기



19. 바다쓰레기 청소부



20. 서부의 건넌

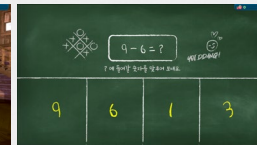

21. 산수 퀴즈

Fanta Box - 플로어

손으로 만지고, 발로 구르며 신나게 놀자!

판타박스의 플로어는 바닥에 투사된 그래픽을 손과 발로 터치하면서
흥미로운 인터랙티브 효과를 체험해 볼 수 있는 콘텐츠입니다.
오감을 자극하는 콘텐츠로 아이들의 상상력을 몸으로 자유롭게 표현할 수 있어요.



제품구성 시스템PC, 센서, 빔프로젝터,

HW크기 구축 환경에 따라 상이함

사용인원 6명 ~ 최대 10명 사용 가능



영상 보기





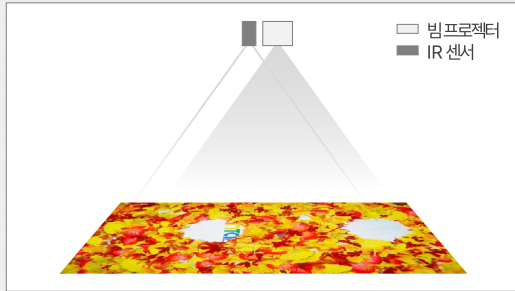







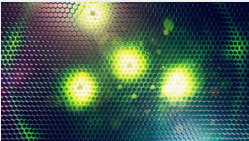

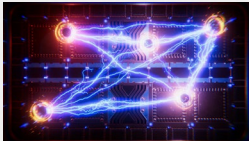

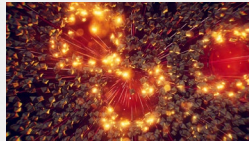

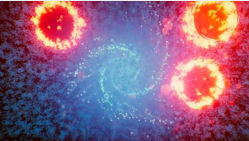
하드웨어

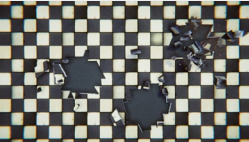

콘텐츠

플레이 연령 제한없음

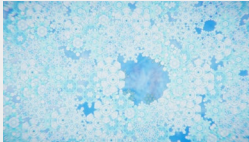
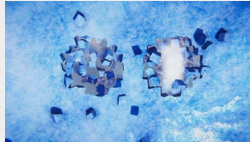
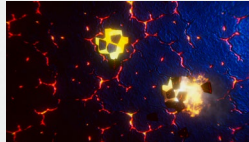
콘텐츠 수 21종

- | | | | | | | |
|--|---|---|--|--|--|--|
| 
1. 연못 친구들 | 
2. 육각형 바닥밟기 | 
3. 프레임 워즈 | 
4. 번개 만들기 | 
5. 바다 친구들 | 
6. 광석 녹이기 | 
7. 금속 바닥 |
| 
8. 삼각뿔 녹이기 | 
9. 금화 수영장 | 
10. 색깔 칠하기 | 
11. 서리 지우기 | 
12. 놀이방 사고뭉치 | 
13. 징검다리 건너기 | 
14. 더 높이 하늘로 |
| 
15. 네모타일 바닥 | 
16. 풀밭 모험 | 
17. 니모와 함께 | 
18. 눈의 결정 | 
19. 얼음 호수 | 
20. 용암바닥 | 
21. 낙엽 쓸기 |

Fanta Box - 슬라이드

나를 따라 변화하는 인터랙티브 미끄럼틀

미끄럼틀을 탈 때마다 그림이 바뀌어요!

그림에 색을 칠해보고, 용암이나 호수에 빠지지 않도록 빠르게 내려와보세요.

다양하고 풍부한 콘텐츠를 즐기며 상상력을 키울 수 있어요.



제품구성 시스템PC, 센서, 빔프로젝터

HW크기 구축 환경에 따라 상이함

사용인원 제한없음



영상 보기

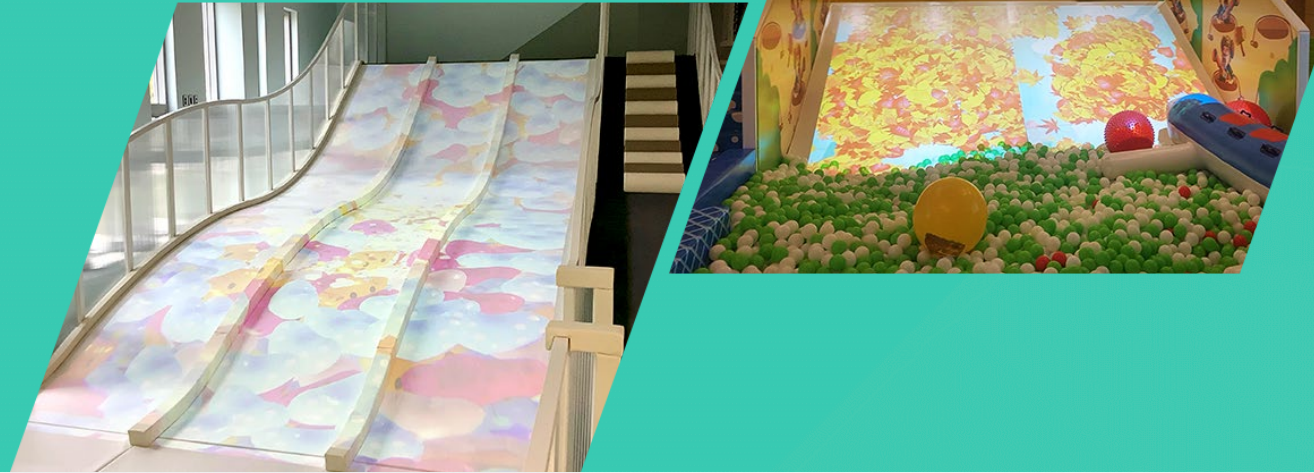



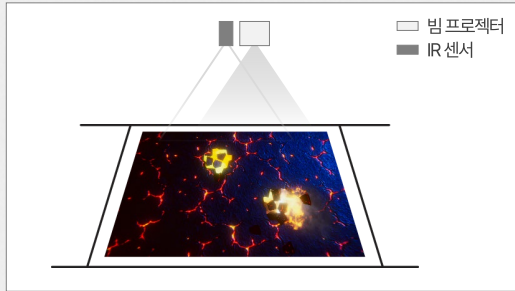







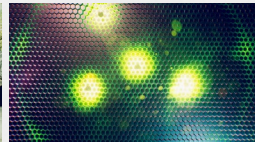



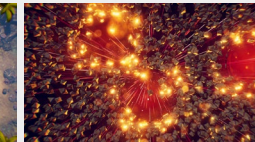

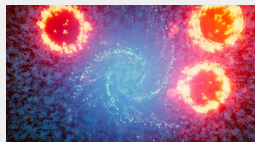
하드웨어

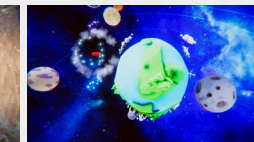
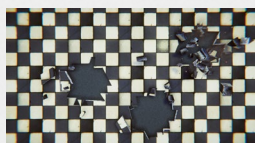
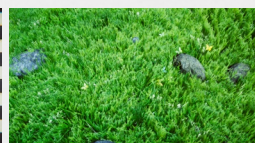

콘텐츠

플레이 연령 제한없음

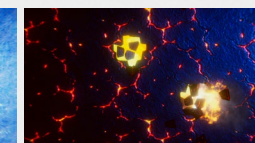
콘텐츠 수 21종

- | | | | | | | |
|---|--|---|---|---|---|---|
|  |  |  |  |  |  |  |
| 1. 연못 친구들 | 2. 육각형 바닥밟기 | 3. 프레임 워즈 | 4. 번개 만들기 | 5. 바다 친구들 | 6. 광석 녹이기 | 7. 금속 바닥 |
|  |  |  |  |  |  |  |
| 8. 삼각뿔 녹이기 | 9. 금화 수영장 | 10. 색깔 칠하기 | 11. 서리 지우기 | 12. 놀이방 사고물치 | 13. 정검다리 건너기 | 14. 더 높이 하늘로 |
|  |  |  |  |  |  |  |
| 15. 네모타일 바닥 | 16. 풀밭 모험 | 17. 니모와 함께 | 18. 눈의 결정 | 19. 얼음 호수 | 20. 용암바닥 | 21. 낙엽 쓸기 |

Jumping Tails

다음 꼬리도 넘을 수 있을까?

점핑테일즈는 제자리에서 점프하며 즐기는 협동 콘텐츠입니다.

악어, 소, 공룡의 꼬리가 다가오는 타이밍에 맞춰 힘차게 제자리 점프해 보세요!

꼬리를 넘는 긴장감 속에서 몸은 더 가볍게, 마음은 더 즐겁게 변합니다.



제품구성 PC, 프로젝터, 센서 (키오스크 추가 가능)

HW크기 프로젝터 2개, 센서

사용인원 최대 5명



콘텐츠

점핑테일즈는 안전한 제자리 점프로 즐기는 체험형 신체 활동 콘텐츠입니다.

아이들은 즐겁게 놀면서 자연스럽게 균형감과 순발력을 기를 수 있어요. 다 같이 만점을 향해 점프해볼까요?

플레이연령 3~7세 권장

콘텐츠수 3종



1

다양한 캐릭터

악어·소·공룡! 개성 있는 3종 캐릭터와 함께하는 점프 모험을 떠나보세요!



2

맞춤 난이도

쉬움부터 도전까지!
난이도 조절로 모두가 즐거운 신체 활동 콘텐츠!



3

함께하는 즐거움

최대 5명 동시 플레이로
친구, 가족과 함께하는 신나는 점프

하드웨어



추가 하드웨어

키오스크
콘텐츠 단독제어

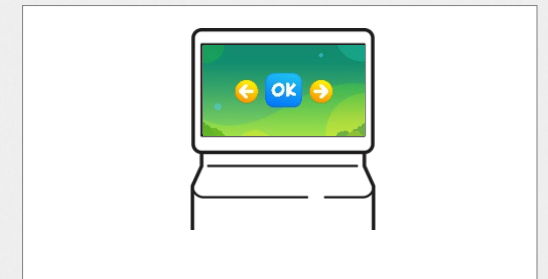

Sangsang Bike

상상하는 모든 것을 즐기자!

상상바이크는 자전거를 사용해 여러 조작이 가능한 신체 활동 콘텐츠입니다.
페달을 밟아 속도를 내고, 핸들에 있는 두 개의 버튼을 눌러 장애물을 피하는 등의 다양한 액션을 즐기면서 몸과 마음을 건강하게 만들어 가요!



제품구성 PC, 자전거

HW크기 가로695 x 세로160~990 x 폭485(mm)

사용인원 1명

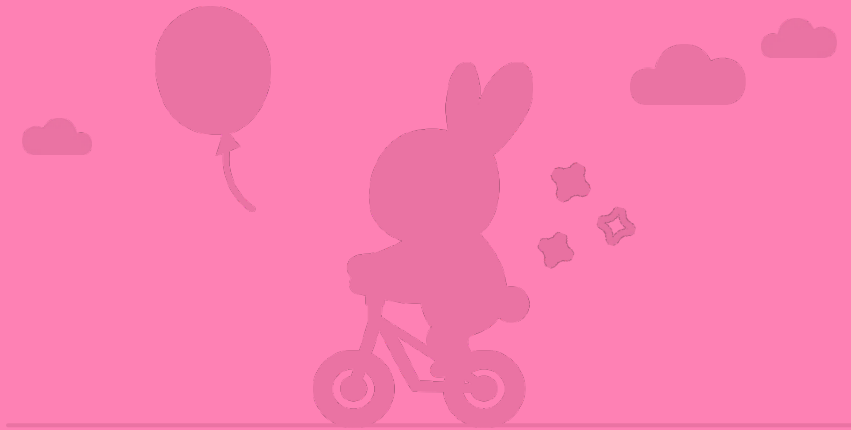

하드웨어



바이크



콘텐츠

플레이연령 4~7세

콘텐츠수 4종

Rabbit Run!

1. 아이 월드

달콤한 디저트로 이루어진 아이 월드!



2. 푸른 심해

깊고 푸른 바닷속 아래의 푸른 심해!



3. 초록 숲 속

푸르른 색깔을 자랑하는 초록 숲 속!



4. 달빛 숲 속

신비로운 밤 환상적인 달빛 숲 속!

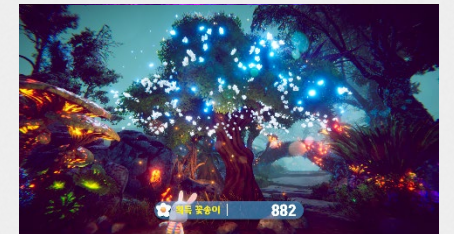

CELLBIG Business

Immersive Experience



EBS 디지털 놀이터 대전시 '유성 AI 놀터' 콘텐츠 개발

대전시 유성구 온천 1동 희망마을 작은 도서관의 '유성 AI(아이) 놀터'의 콘텐츠를 개발하였습니다. 영유아들이 디지털 체험을 하며 창의력과 문제 해결 능력을 기를 수 있도록 하는 것에 의의를 둔 공간으로 셀빅의 강점인 디지털과 아날로그가 결합된 콘텐츠에 EBS의 IP인 '딩동댕 친구들' 캐릭터와 과학을 상징하는 대전시 유성구의 두 캐릭터(꿈돌이, 유성이)를 접목시켜 교육적이고 지역적 특성을 살린 콘텐츠를 제작하였습니다.



DATE 2024
 CLIENT EBS
 SERVICE Edu-tech, AR, Interaction



동두천시 키즈헬스케어센터 조성사업

동두천 어울림센터 1층에 위치한 '꿈이담' 공간을 기획 및 구축했습니다. 꿈이담은 계절 및 공간에 구애 받지 않으며 경제적 부담이 없는 재미, 안전, 돌봄까지 책임지는 아동체력관리시설입니다. 놀이를 통한 체력증진이 가능하도록 캐릭터와 스토리 IT기술이 융합된 인터랙티브 콘텐츠를 개발했으며, 측정 데이터를 분석하여 개인별 맞춤형 의료 솔루션을 제공했습니다.



DATE 2024
CLIENT 동두천시
SERVICE 시스템 개발, 빅데이터, 기능성 콘텐츠



서대문 자연사 박물관 실감 콘텐츠 개발

'인간과 자연관-생태계' 섹션의 프로젝션 매핑으로 생태계의 변화를 알아보는 콘텐츠와 동물들을 색칠하여 디지털 세상으로 보내는 콘텐츠를 제작하였습니다. '생명진화관-생명의 역사' 섹션에서는 46억 년 지구의 역사를 한눈에 감상하고 관람객이 참여하여 퀴즈를 함께 풀어볼 수 있는 인터랙티브 미디어 월 콘텐츠를 개발 하였습니다.

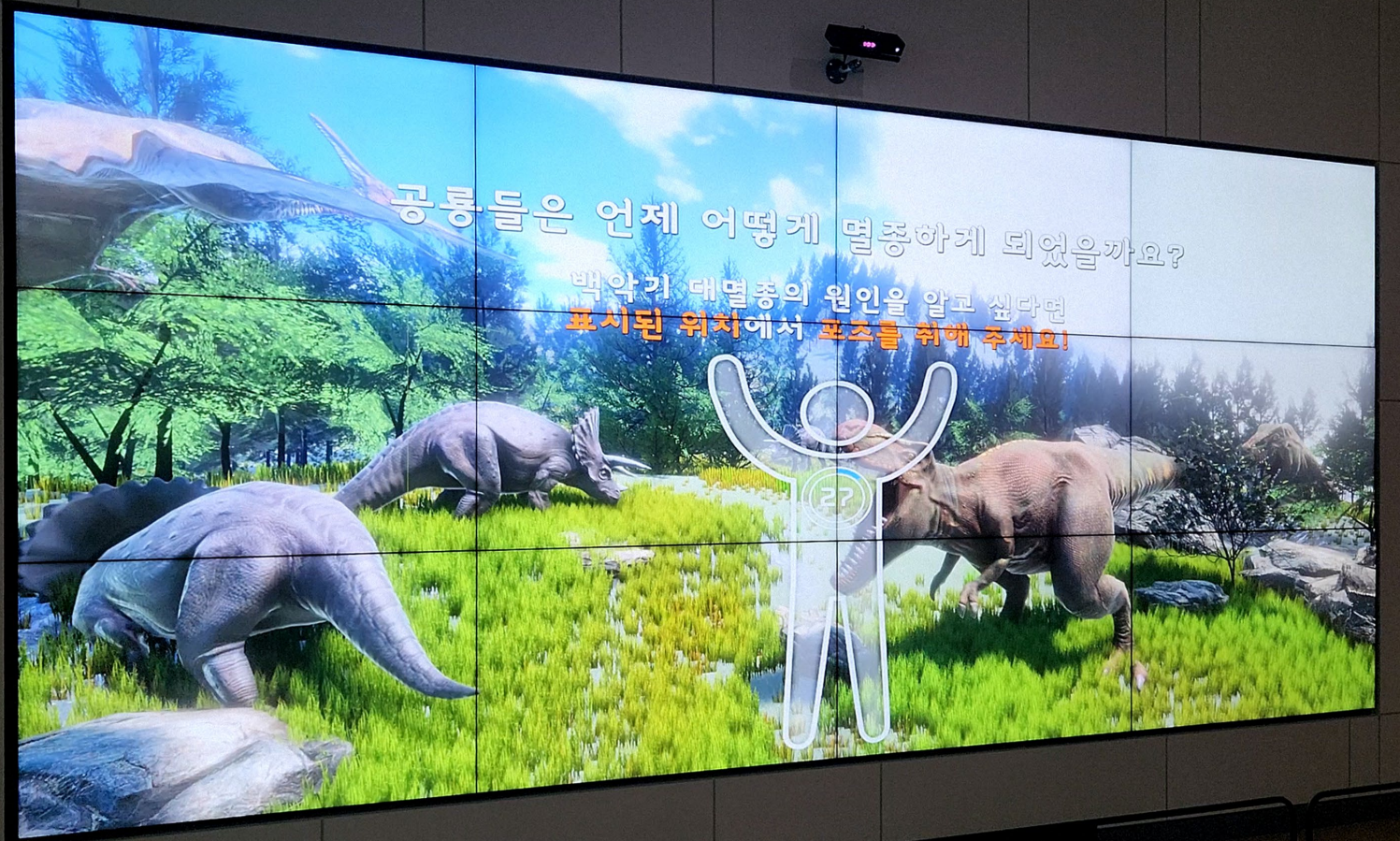

DATE 2022
CLIENT SBS, 상화
SERVICE Interaction, MR

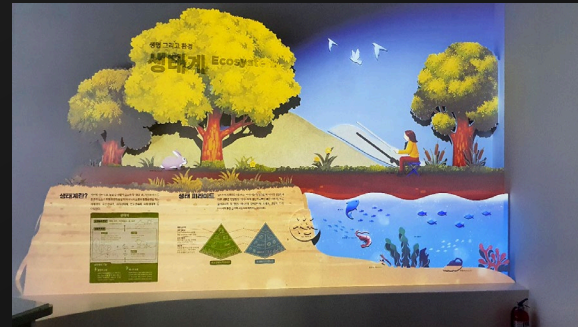

국민체육진흥공단 스포츠XR 메타스페이스

국민체육진흥공단 스포츠 XR 메타스페이스 개발에
참여하였습니다.

선수 체력 훈련 콘텐츠 3종(사이드 스텝, 컬러 캐치,
하버드 스텝)과 CMS 1종, 선수 체력 기록 통계 프로
그램 1종, 알파인 스키 시뮬레이션 프로그램 1종 등
총 6종의 콘텐츠를 제작하여 선수들이 날씨나 계절에
구애 받지 않고 자유롭게 훈련할 수 있는 환경을
구축하였습니다.



DATE 2022
CLIENT 국민체육진흥공단
SERVICE XR Sports



수학사랑 울산 수학 문화관 체험공간 콘텐츠

블록 교구를 활용해 다양한 모양을 만들어 퍼즐 도시를
보내 상호작용 할 수 있는 '퍼즐도시 계획',
주어진 지점을 한 번씩 방문하는 최단이동 경로를 찾는
체험형 콘텐츠인 '최단 경로 네비게이션 TSP',
터치 테이블에서 소수를 찾아 터치하는 '터치프라임',
체스의 말(기사 Knight)이 되어 규칙에 따라 모든 칸을
한 번씩 지나는 게임형 콘텐츠 '기사의 여행'
네 종류의 콘텐츠를 제작했습니다.

DATE 2021
CLIENT 수학사랑
SERVICE Interaction



퍼즐 도시 계획

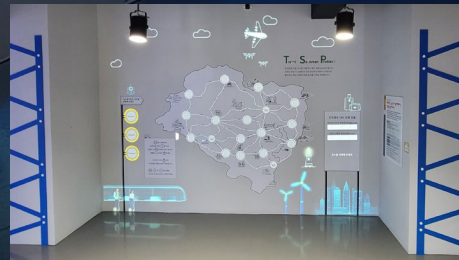

최단경로 네비게이션 TSP



터치 프라임(출처: 울산 수학문화관 홈페이지)

부산 유아교육 진흥원 '살아있는 숲' 디지털 체험 콘텐츠

부산 유아교육 진흥원의 유아체험 학습장
'신기한 학습장' 내의 '살아있는 숲' 콘텐츠를
제작하였습니다.
키오스크에서 좋아하는 동물을 색칠해 숲 속
디지털 세상으로 보낼 수 있는 콘텐츠입니다.

DATE 2021
CLIENT 부산 유아교육 진흥원
SERVICE Interaction



양평 어린이 건강놀이터 디지털 콘텐츠

양평 어린이 건강놀이터는 양평군에서 운영하는 공공형 실내놀이터입니다.

셀빅은 판타 볼슈팅, 슬라이드, 플로어, 샌드크래프트, 판타스케치 등 아날로그와 디지털이 접목되어 어린이들이 흥미를 가지고 즐겁게 놀 수 있는 콘텐츠를 구성했습니다.

DATE 2021
CLIENT 양평군
SERVICE AR, Interaction



CELLBIG Business

AI Contents





Photogram AI

DATE | 2025

SERVICE | 생성형 AI

포토그램은 촬영자의 얼굴은 얼굴 인식 트래킹을 통해 자연스러운 얼굴 보정과 다양한 테마의 필터로 변환할 수 있는 포토부스입니다.

실시간 세그먼트 기반의 배경 분리·합성 기술로 현실의 배경을 전환시켜 완전히 새로운 공간에서 사진을 찍을 수 있습니다.

Studio Filter



Art Filter

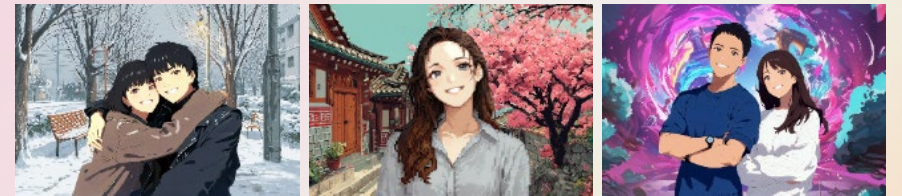

Cosplay Filter

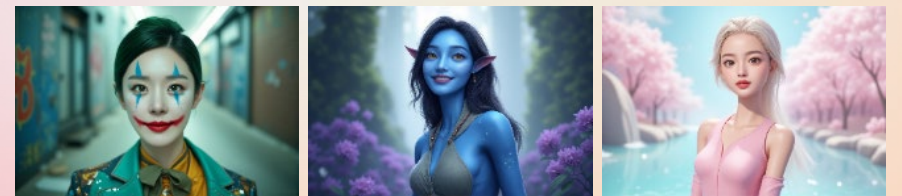

LG AI 감성 앰비언트

DATE | 2025

CLIENT | LG전자

SERVICE | 생성형 AI

디지털 디스플레이를 단순한 정보 전달 도구가 아닌, 공간과 사용자에게 실시간으로 반응하는 '살아있는 미디어 아트'로 변화시킬 AI 감성 앰비언트 콘텐츠 솔루션을 제작했습니다. AI가 주변 환경(조도, 온도, 소리 등)과 사용자(인물, 배경)를 실시간으로 분석하여 그에 맞는 인터랙티브 비주얼 아트를 즉각적으로 생성하여 고객에게 높은 몰입감과 독창적인 '감성 UX'를 제공해 공간의 가치를 극대화할 수 있는 서비스입니다.

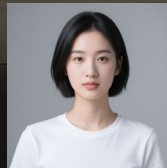

원본 사진 입력



AI 아바타 생성



원본 사진 입력



AI 콘텐츠 생성



시계

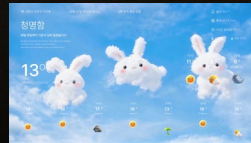

날씨



펫 캘린더



명상



음악감상

서울칩 AI 캐릭터 '소울칩(Soul Chips)' 개발

DATE | 2025 CLIENT | 서울칩 SERVICE | AI Character

'소울칩' 캐릭터는 서울칩의 5가지 제품(퀴노아, 김치볶음밥, 코코넛, 치즈, 간장버터)의 재질감과 맛을 캐릭터에 반영하여 개발되었습니다. AI가 제품 재질 이미지와 텍스처를 생성한 후, 전문 아티스트가 브랜드 아이덴티티에 맞춰 최종 완성도를 높이는 하이브리드 프로세스를 적용했습니다. 이를 통해 제작 기간과 비용을 절감하면서도 상업적으로 검증된 고품질 캐릭터를 구현하였습니다.

SOUL CHIPS



생성형 AI 극장판 장편 애니메이션 '뽀로로 싱어롱' 데모버전

DATE | 2025

SERVICE | 생성형 AI 애니메이션

셀빅은 특정 IP의 캐릭터 일관성 유지를 위한 생성형 AI 기술을 가지고 제작 기간과 비용을 획기적으로 줄일 수 있는 극장판 장편 애니메이션 '뽀로로 싱어롱'의 데모버전 작업을 진행했습니다.

Open Pose Guide

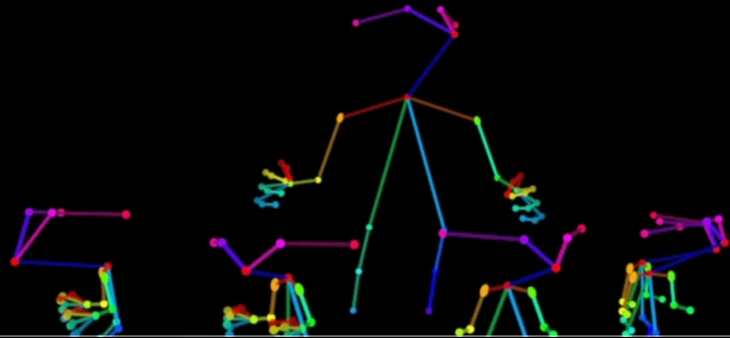

Character Consistency Mask



현대백화점 힌디 AI 포토부스 '힌디와 떠나는 포토여행'

DATE | 2024 CLIENT | 현대백화점 SERVICE | AI, Interaction

현대백화점의 '힌디' IP로 AI 포토부스 '힌디와 떠나는 포토여행'을 제작하였습니다. 힌디의 포즈와 배경 주제를 선택하면 AI 멀티모달 생성을 활용하여 개인 맞춤 그래픽 디자인을 만들어 포토카드로 출력해주는 서비스입니다. 힌디 AI 포토부스는 더현대 서울 5층 Sound Forest '더현대 프레젠티' 매장 내에 설치되어 연말 백화점을 찾은 고객들에게 즐거움을 선사했습니다.



Reference





2025 던파 페스티벌

DATE | 2025 CLIENT | 네오플 SERVICE | Interactive Content

던전앤파이터 20주년을 기념하는 던파 페스티벌에서 7A홀에 '인터랙션 체험 with 셀빅'이라는 체험존에서 셀빅의 대표 인터랙티브 콘텐츠인 판타슈터, 포토그램 시, 판타드로우잇을 던전앤파이터 IP와 접목하여 새롭게 선보였습니다.





셀빅은 2025년 11월 코엑스에서 개최된 '서울카페쇼'에 서울칩 캐릭터 AI 포토부스를 운영했습니다. 관람객이 포즈를 취하면 AI가 실시간으로 서울칩 캐릭터와 합성하여 즉시 출력하는 체험형 콘텐츠로 13만여 명이 방문한 대규모 현장에서 안정적으로 운영되며 브랜드 인지도 향상에 기여했습니다.

던전앤파이터 사회공헌행사

DATE | 2025

CLIENT | 네오플

SERVICE | Interactive Content

던전앤파이터 사회공헌행사인 <We make children's wonders!> 행사에 셀빅이 참여하였습니다. 대표 콘텐츠인 샌드크래프트 부터 판타슈터, 판타드로우잇, 판타테이크, 키디즈 등 어린이들이 즐길 수 있는 다양한 콘텐츠를 선보였습니다.

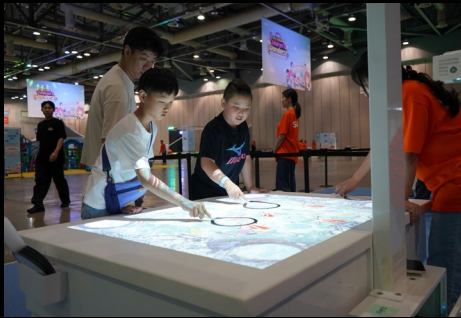

2021,2022 독립기념관 콘텐츠 구축사업

2021, 2022 독립기념관의 콘텐츠 구축사업을 완수하였습니다.

영상, 카드뉴스, 애니메이션 등의 콘텐츠 개발과 사이버 전시관, 메타버스, AR 등 관람객들이 참여할 수 있는 양방향 콘텐츠 서비스를 구축하고, 콘텐츠 관리 시스템 내부망 이전 및 시스템 유지, 보수를 통하여 콘텐츠를 효율적으로 관리할 수 있도록 하였습니다.

DATE 2021, 2022
CLIENT 독립기념관
SERVICE AR, 영상, 애니메이션, 메타버스 등



수원박물관 전시도슨트시스템 구축사업

수원박물관, 수원광교박물관, 수원화성박물관을 통합하는 전시 도슨트 시스템을 구축하였습니다. 어플리케이션으로 비콘 서비스를 활용한 유물 자동인식 해설 및 QR코드 인식을 통한 원하는 유물 해설, 유물 사진 및 3D(일부) 관람, 교육용 게임 등 관람객과 상호작용할 수 있는 콘텐츠를 제공하여 전시를 더욱 풍성하게 즐길 수 있도록 하였습니다. 또한 관람 편의 기능, 관리 기능, 통계 관리 등 도슨트 시스템 운영 및 관리를 위한 통합 관리 시스템을 개발 하였습니다.

DATE 2021
CLIENT 수원시
SERVICE 시스템 구축, 어플리케이션 제작,
 3D, AR, 기능성 게임

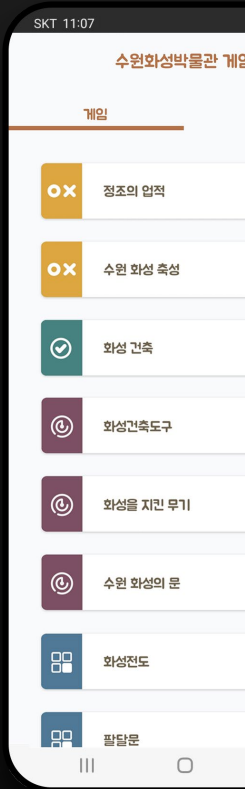
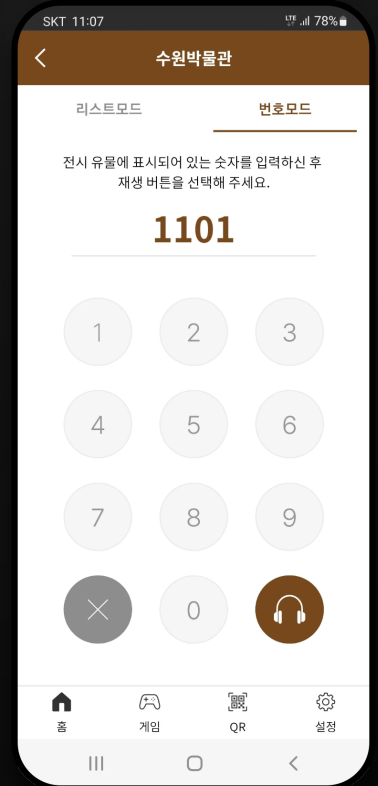
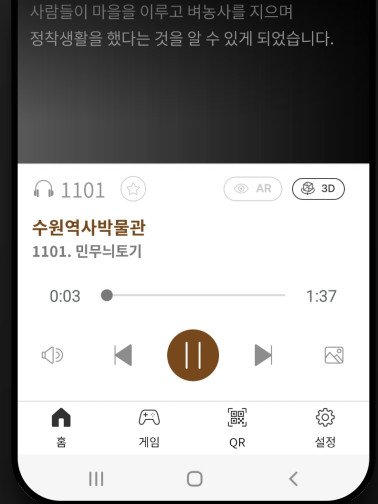
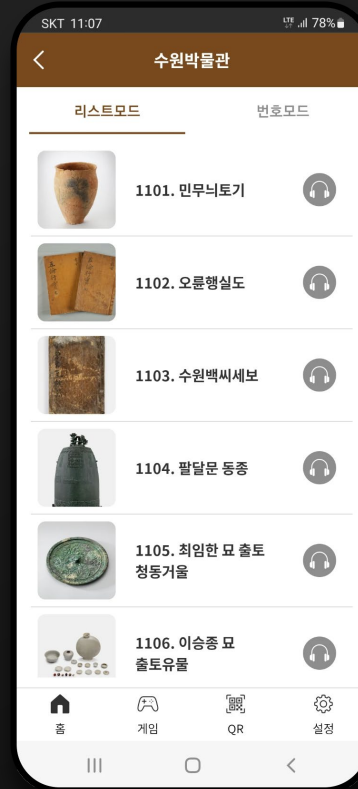

사람들이 마을을 이루고 벼농사를 지으며 정착생활을 했다는 것을 알 수 있게 되었습니다.

